



КОМПЕНСАЦИОННЫЙ ПЛАН



Kyäni
EXPERIENCE MORE

БОНУСЫ РАСЧИТЫВАЮТСЯ НА ОСНОВЕ ОБЪЁМОВ

Каждый продукт Kyäni имеет:

- квалификационный объем (**QV**)
- комиссионный объем (**CV**).



ДЛЯ ПОЛУЧЕНИЯ ВСЕХ БОНУСОВ

100 QV

ежемесячно от личных приобретений и/или
приобретений клиентов



Kyani
EXPERIENCE MORE

ДОХОД С КЛИЕНТСКИХ ЗАКАЗОВ

- Бонус за розничную продажу
- Клиентский бонус
- Клиентский пул
- Единовременный бонус за объём



БОНУС ЗА РОЗНИЧНУЮ ПРОДАЖУ

Когда один из ваших клиентов приобретает продукцию у компании Kyäni вы получаете разницу между дистрибьюторской ценой и ценой для клиента.



БОНУС ЗА РОЗНИЧНУЮ ПРОДАЖУ

Пример:

Если у вас имеется один клиент, который покупает Kyäni Sunrise на Автозаказе - вы получите разницу между *дистрибьюторской ценой* (410 грн) и *ценой приоритетного клиента* (450 грн без НДС)

= 40 грн.



КЛИЕНТСКИЙ БОНУС

20% от CV продуктов,
приобретённых вашими
клиентами.

1 CV равен одному доллару США (1 USD)
или 8.3 грн.



КЛИЕНТСКИЙ БОНУС

ПРИМЕР:

Треугольник здоровья = 68 CV

20% от 68 = 13,6

13,6 x 8.3 = 112,88 грн



КЛИЕНТСКИЙ ПУЛ

500 клиентских CV за
календарный месяц

=

участие в Клиентском пуле
(2% глобального объёма клиентских CV)



ЕДИНОВРЕМЕННЫЙ БОНУС

500 клиентских CV за месяц =
830 грн.

1000 клиентских CV за месяц =
4150 грн.



ПОСТРОЕНИЕ КОМАНДЫ

СПОНСОРСКОЕ

ДЕРЕВО

- Командный бонус
- Generation Check Match (Бонус за соответствие поколений)

ДЕРЕВО

РАЗМЕЩЕНИЯ

- Ранг
- Бонус за достижение ранга
- Накопитель PayGate



КОМАНДНЫЙ БОНУС

SV **Выплаты бонуса за команду находятся
в диапазоне**

от 20%

до 55%

Стандарт

130

215,8 грн

593,45 грн

Бизнес

200

332 грн

913 грн

Премиум

400

664 грн

1826 грн



КОМАНДНЫЙ БОНУС

Member (Участник)	0%
Distributor (Дистрибьютор)	20%
Квалифицированный дистрибьютор	20%
Garnet (Гранат)	30%
Jade (Нефрит)	40%
Pearl (Жемчуг)	50%
Sapphire (Сапфир)	55%
Ruby (Рубин)	
Emerald (Изумруд)	
Diamond (Бриллиант)	
Blue Diamond (Голубой бриллиант)	
Green Diamond (Зеленый бриллиант)	
Purple Diamond (Пурпурный бриллиант)	
Red Diamond (Красный бриллиант)	
Double Red Diamond (Двойной красный брилл)	

Вы также можете получать процент SV со Стартового набора каждого нового дистрибьютора вашей структуры. Эта доля рассчитывается на основе следующих показателей:

- Ваш ранг;
- **SV** от Стартовых наборов новых дистрибьюторов, привлеченных в вашу организацию;
- Ваша близость к новому дистрибьютору в Спонсорском древе



КОМАНДНЫЙ БОНУС

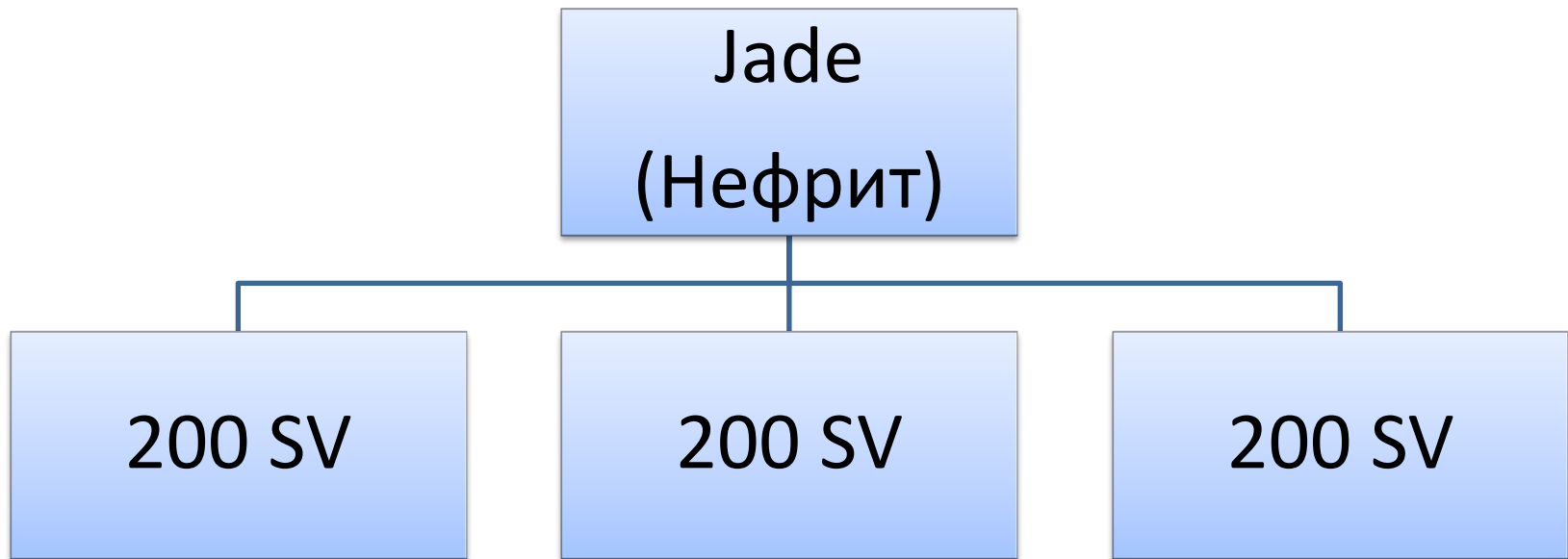

КОМАНДНЫЙ БОНУС

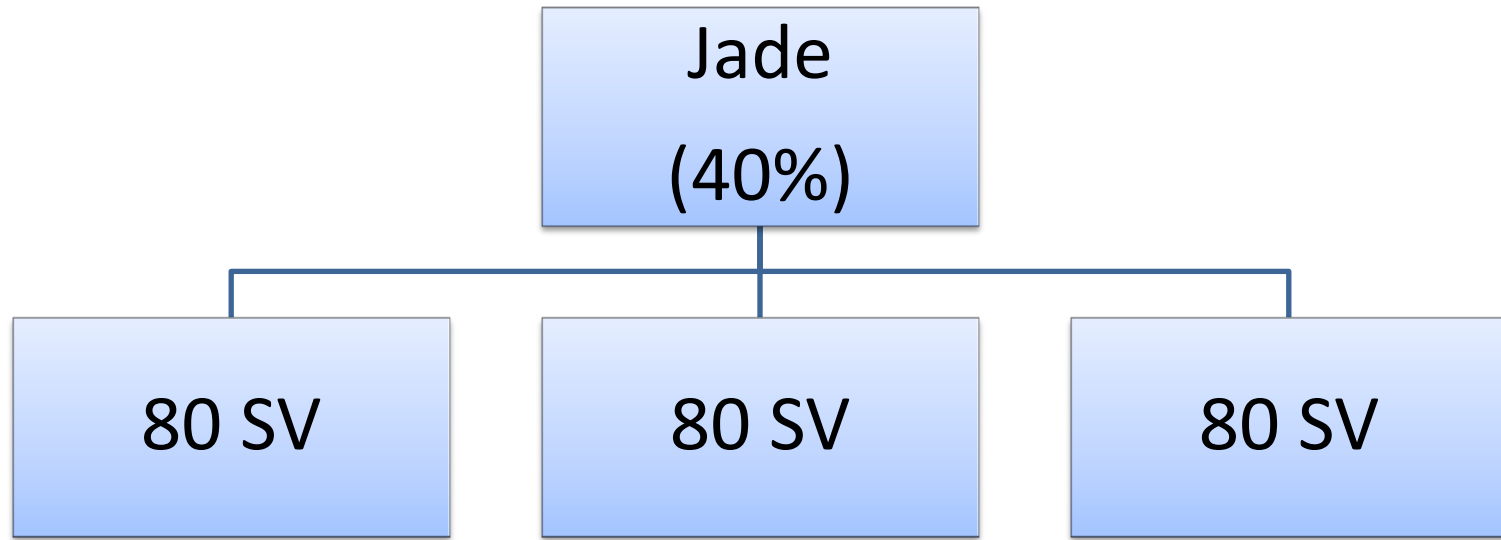

- 1) $80 \times 3 = 240$
- 2) $240 \times 8.3 = 1992$ грн.



КОМАНДНЫЙ БОНУС

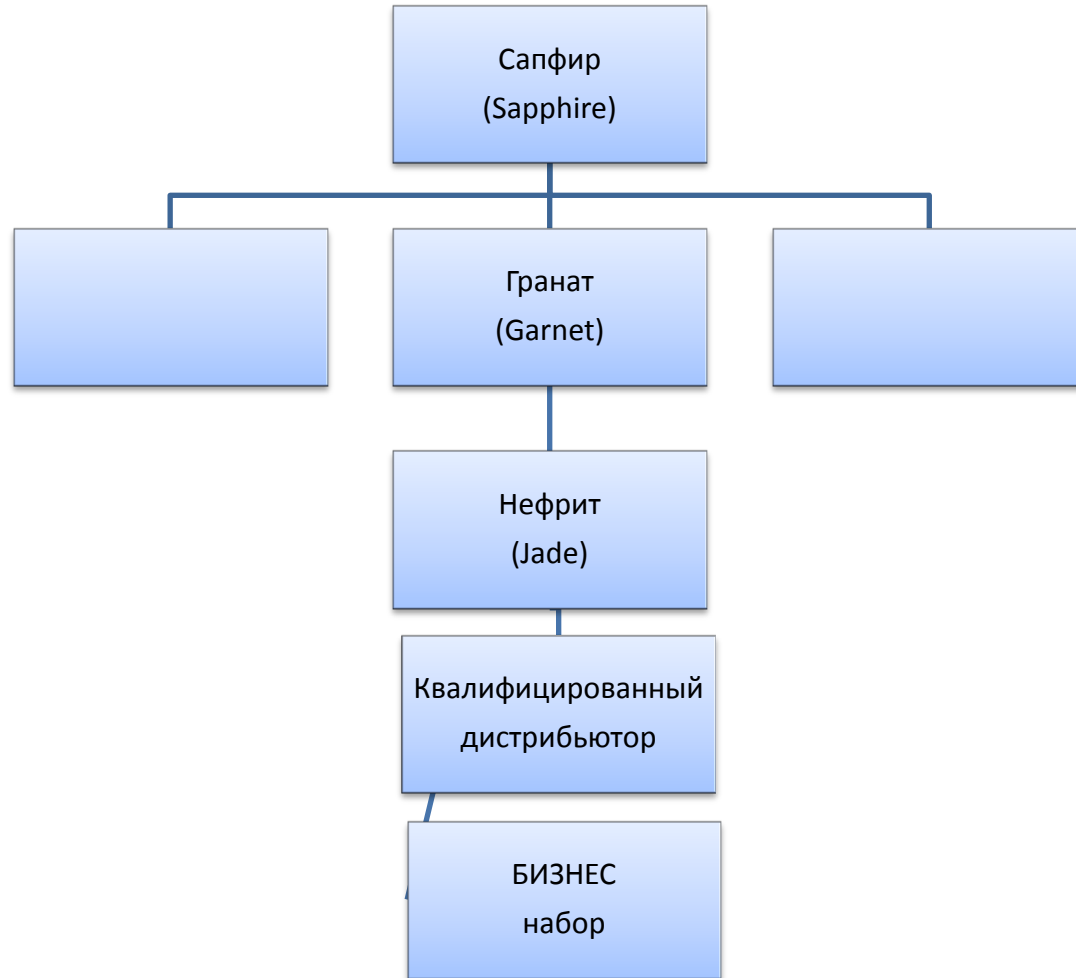

КОМАНДНЫЙ БОНУС

Сапфир
(55%)

$$200 \times 55\% = 110 \times 8.3 \text{ грн} = 913 - 664 = 249 \text{ грн}$$

Гранат
(30%)

$$200 \times 30\% = 60 \times 8.3 \text{ грн} = 498 - 664 = -166 (0 \text{ грн})$$

Нефрит
(40%)

$$200 \times 40\% = 80 \times 8.3 \text{ грн} = 664 - 332 = 332 \text{ грн}$$

Квалифицированный
Дистрибьютор
(20%)

$$200 \times 20\% = 40 \times 8.3 \text{ грн} = 332 \text{ грн}$$

200 SV

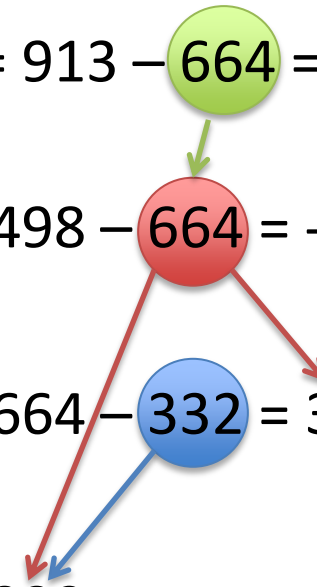

РАНГ

Расчёт рангов происходит на основе объёма
QV в Дереве Размещения.

Минимальный общий объём QV для достижения ранга.

Личный объём QV ограничен 500 QV для рангов, вплоть до Жемчуга, и 1000 QV для Сапфира и выше.

Для достижения рангов вплоть до Жемчуга требуется две активных (100 QV) ветви. Для Сапфира и выше необходимо три активные (100 QV) ветви.



РАНГ

Ранг	Максимальный личный объем QV	Максимальный объем QV от вас и ваших клиентов	Максимальный объем QV от Сильной ветви	Минимальный общий объем QV (от вас и ваших ветвей)	Минимальный объем QV за пределами двух самых сильных ветвей	Минимальный объем QV от вас и ваших клиентов
------	------------------------------	---	--	--	---	--

Jade (Нефрит)	500	1,200	1,200	2,000	-	100
Pearl (Жемчуг)	500	3,000	3,000	5,000	-	100
Sapphire (Сапфир)	1,000	6,000	6,000	10,000	500	100



РАНГ

ЖЕФРИЙ ГРАДЪЕ?

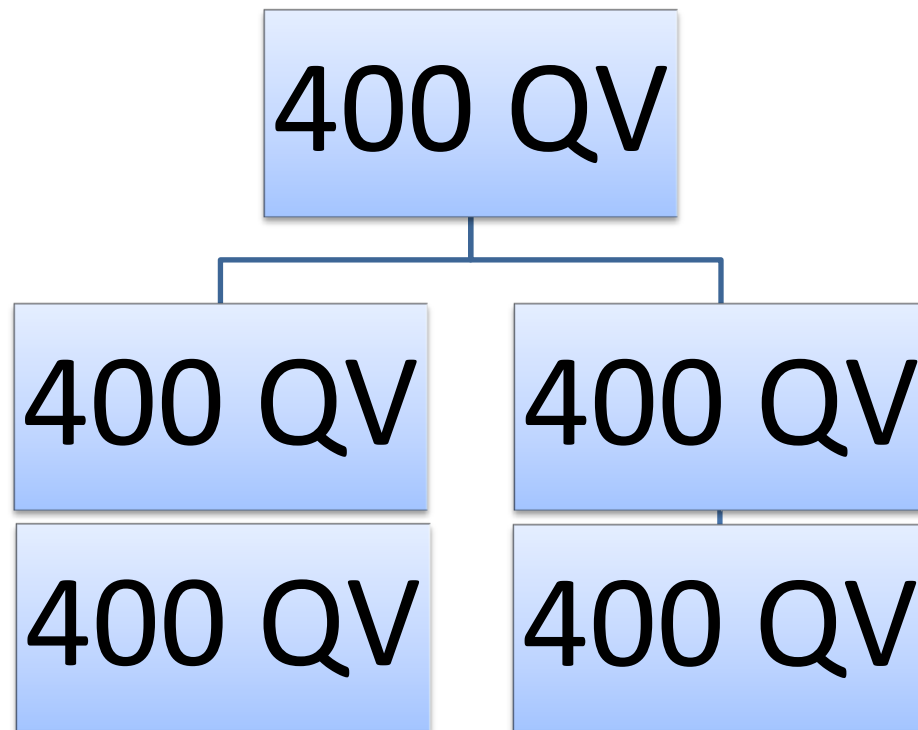

РАНГ

Ранг	Максимальный личный объем QV	Максимальный объем QV от вас и ваших клиентов	Максимальный объем QV от Сильной ветви	Минимальный общий объем QV (от вас и ваших ветвей)	Минимальный объем QV за пределами двух самых сильных ветвей	Минимальный объем QV от вас и ваших клиентов
Jade (Нефрит)	500	1,200	1,200	2,000	-	100
Pearl (Жемчуг)	500	3,000	3,000	5,000	-	100
Sapphire (Сапфир)	1,000	6,000	6,000	10,000	500	100
Ruby (Рубин)	1,000	15,000	15,000	25,000	1,250	100
Emerald (Изумруд)	1,000	30,000	30,000	50,000	2,500	100
Diamond (Бриллиант)	1,000	60,000	60,000	100,000	5,000	100



ОПРЕДЕЛИТЕ РАНГ

31 ДЕНЬ

После регистрации в компании у вас есть 31 день, чтобы достигнуть ранга, на основании которого вам будет выплачиваться Командный бонус (Team Bonus) за льготный период.



31 ДЕНЬ

Пример:

Если в феврале 28 дней, и вы зарегистрировались 15 февраля, то достичь своего первого ранга вам необходимо до 18 марта.

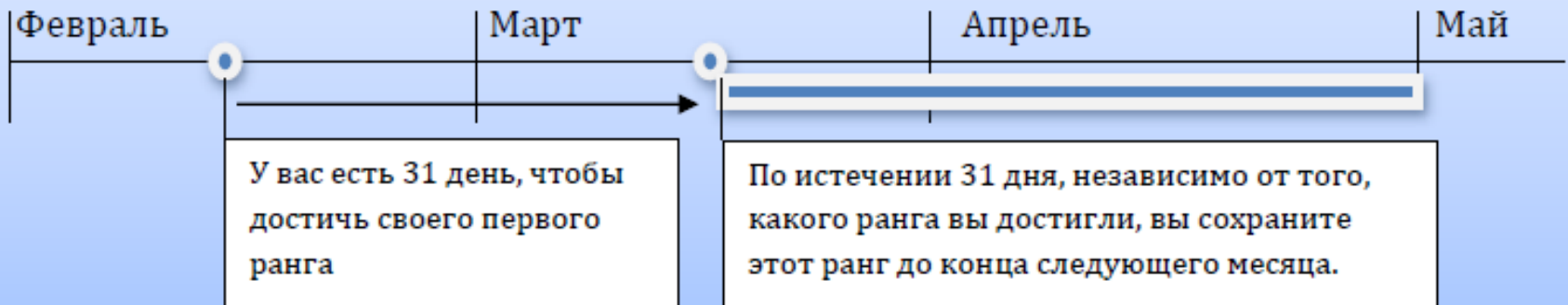

FAST START BONUS

Нефрит (Jade)
за 31 день после
подписания = **2490 грн**,
как Бонус быстрого старта
(Fast Start bonus)



FAST TRACK BONUS

Если вы будете оплачиваться как Жемчуг (Pearl) в месяц подписания соглашения с Компанией или одним из двух последующих календарных месяцев, а затем сохраните этот ранг или улучшите его в любой из месяцев, то вы получите бонус –



4150 грн.

Kyani
EXPERIENCE MORE

PayGate

Накопитель Kyäni Paygate представляет собой группу из 12 бонусов, основанных на ежемесячном объеме CV вашего Дерева Размещения.

Каждый PayGate является отдельным бонусом. Вы можете квалифицироваться на получение каждого бонуса PayGate путем повышения объема в вашей организации и поддержания баланса в организации.



PayGate

Минимальный объём CV Сильной Ветви (Power leg)	+ минимальный объём CV других ветвей	+ минимальный объём CV третьей ветви:	Вы квалифици рованы на этот бонус PayGate	Ваш процент выплаты:
200	100		1	5,00%
700	500		2	7,00%
2200	1500		3	8,00%
4500	3000		4	7,00%
9000	6000	400	5	6,00%
18,000	12,000	1,000	6	5,00%
40,000	27,000	2,000	7	3,00%
90,000	55,000	6,000	8	1,00%
200,000	125,000	12,000	9	1,00%
400,000	260,000	18,000	10	0,50%
1,000,000	450,000	40,000	11	0,25%
2,000,000	900,000	100,000	12	0,25%



F PayGate р

Накопитель Kyäni Paygate рассчитывается на основе ежемесячного объёма **CV**

начиная с нижнего уровня

Дерева Размещения, накапливаясь у первого дистрибьютора в Дереве, который соответствует квалификационным условиям для данного бонуса Paygate.

Этот процесс повторяется отдельно для каждого PayGate.



F PayGate 1 уровень

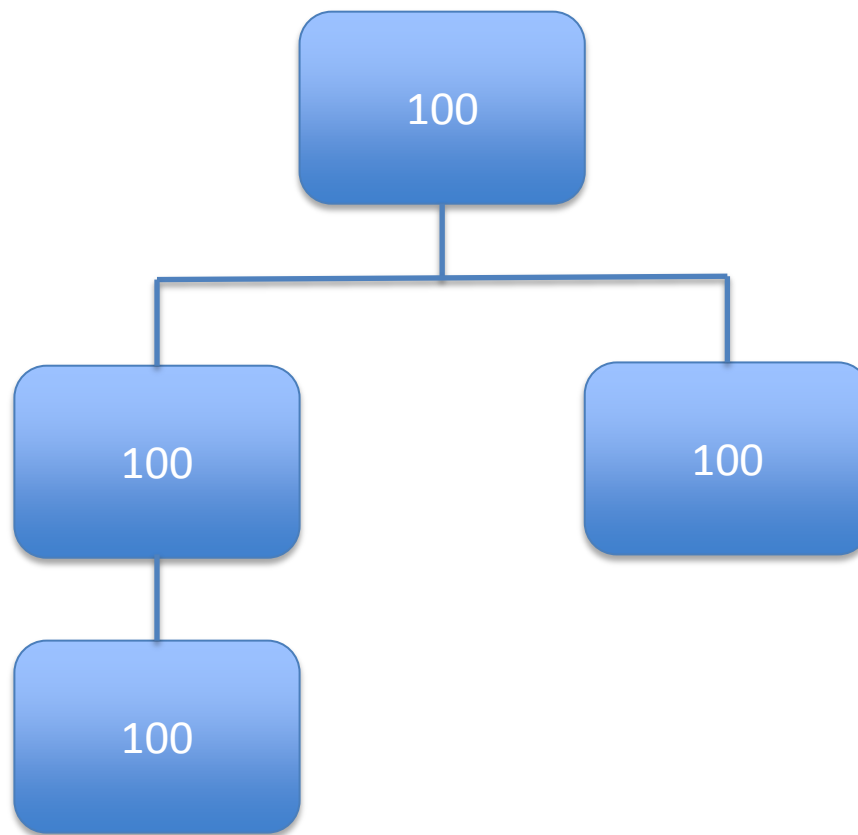

Условия для получения 1 PayGate

F PayGate 1p

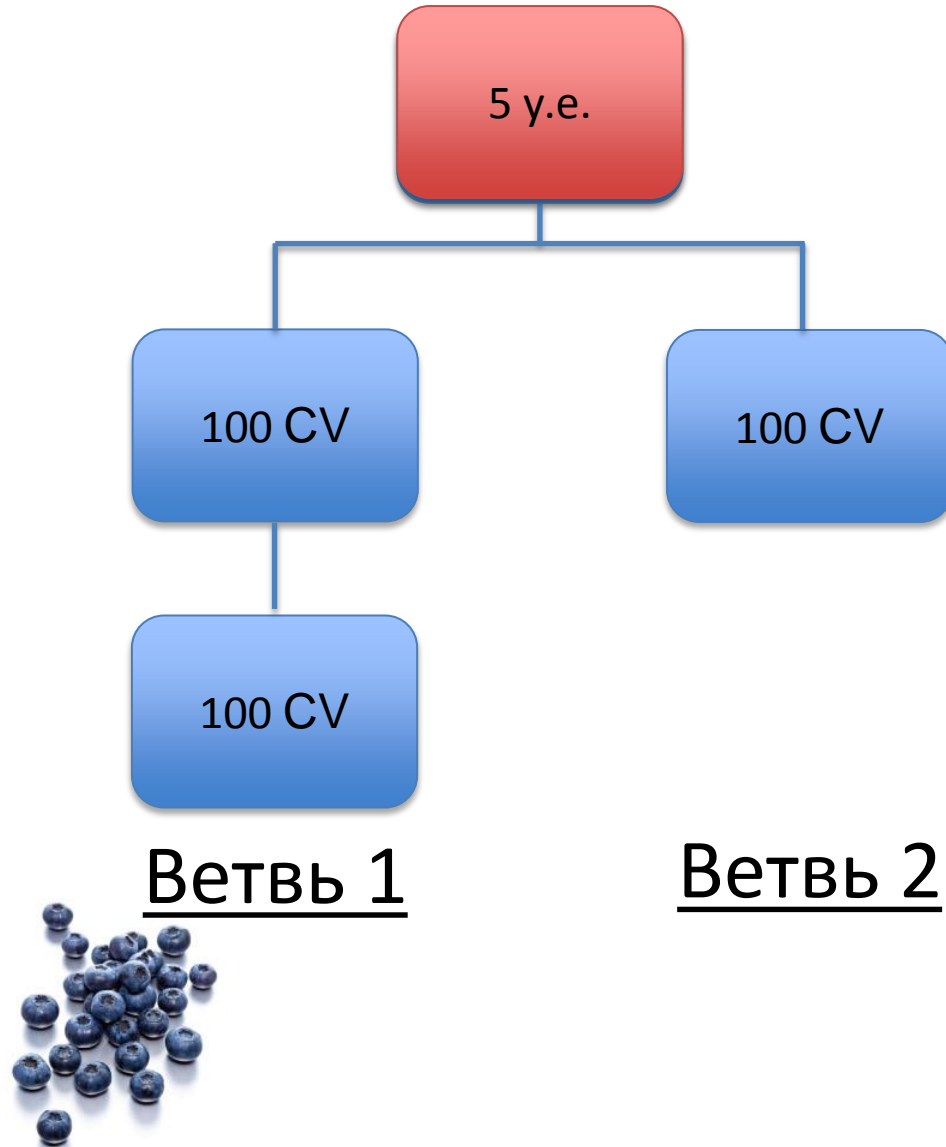

200 (ветвь 1) +
100 (ветвь 2) = 300 CV

300 - 200 (мин. требование
для сильной ветви) = 100

$100 * 5\% = 5 \text{ y.e.}$

F PayGate 2 уровень

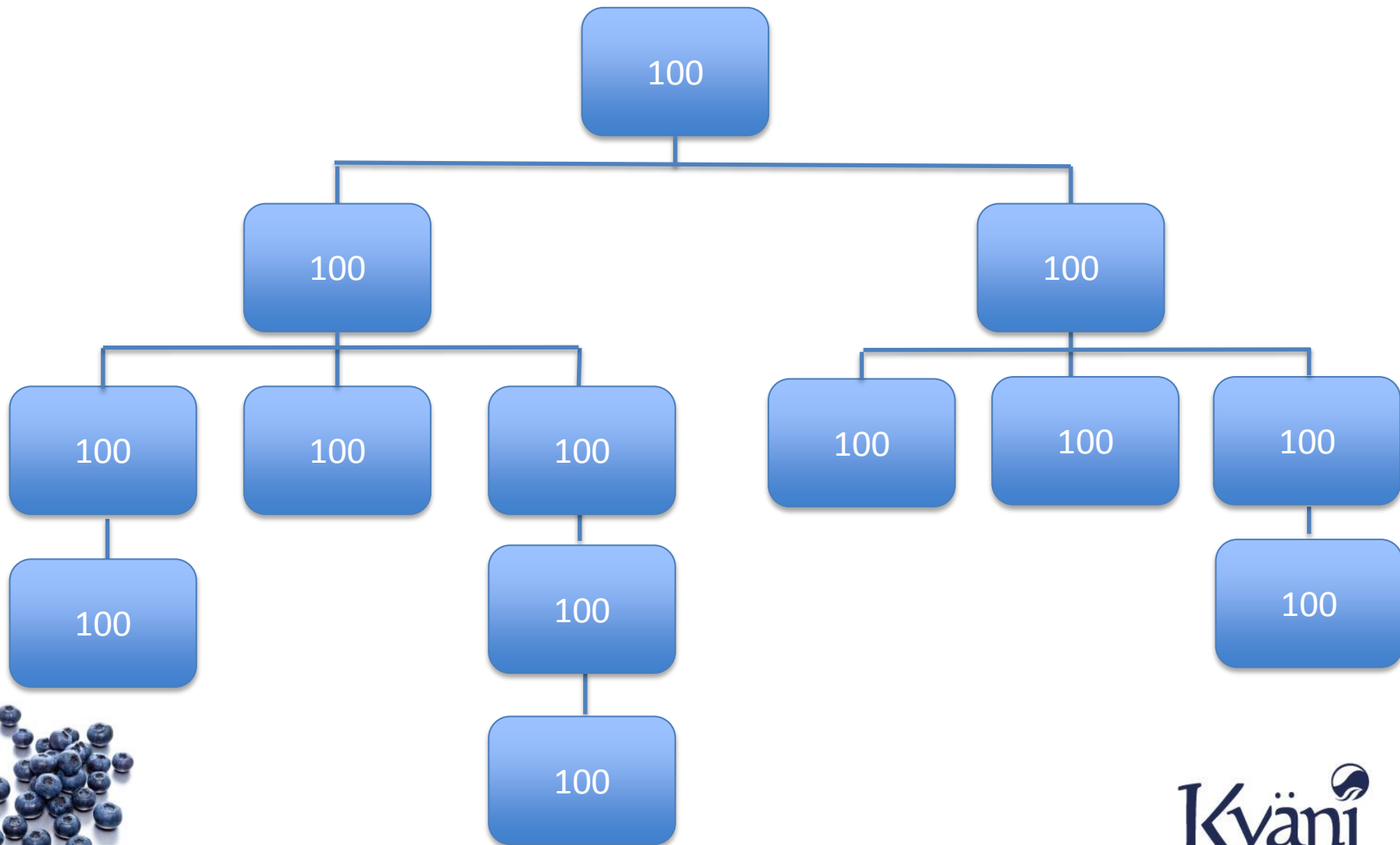

F PayGate 2 уровень

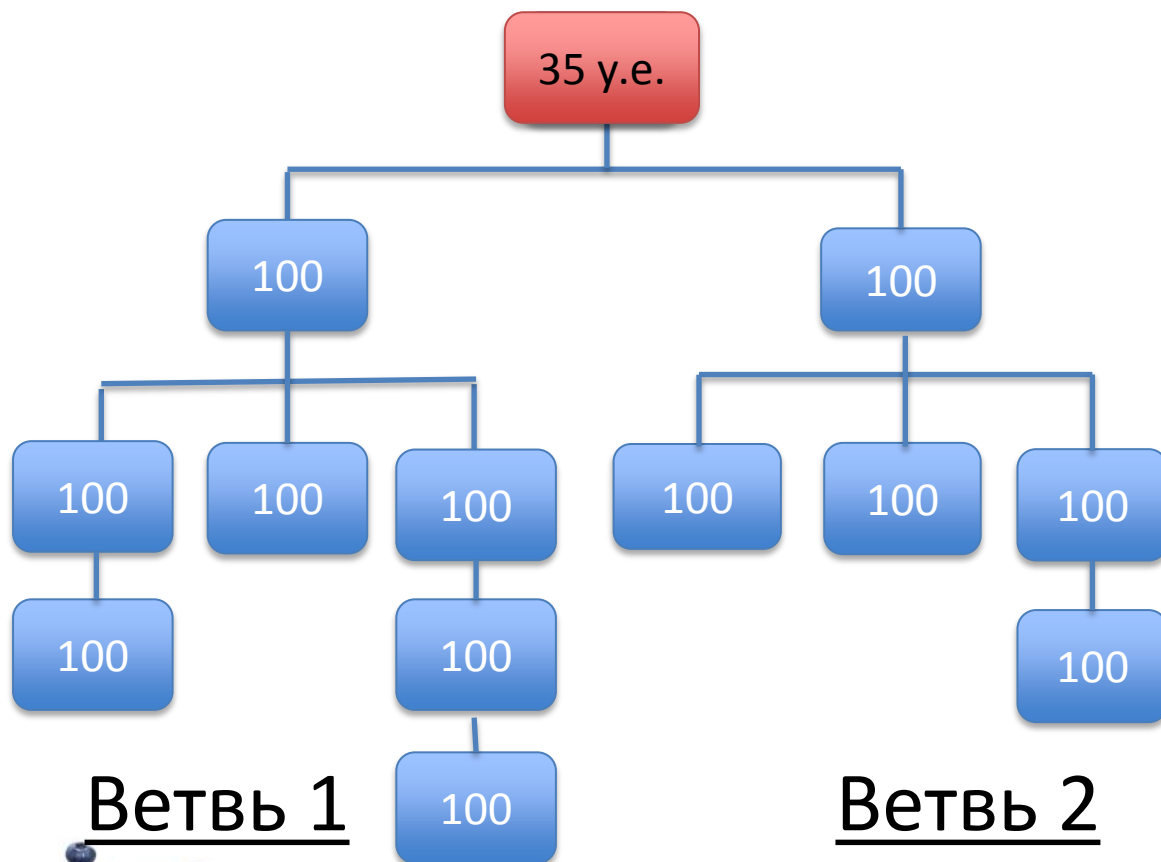

700 (ветвь 1) +
500 (ветвь 2) = 1200

1200 - 700 (мин.
требование для
сильной ветви) = 500

$500 * 7\% = 35 \text{ у.е.}$

PayGate

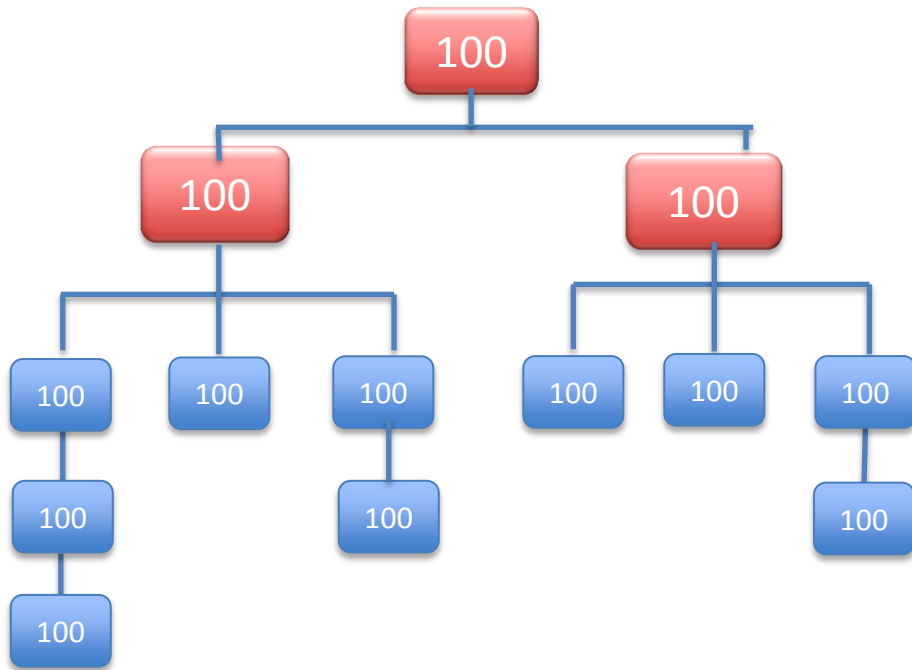

Ветвь 1

Ветвь 2



Квалифицированные
на PayGate 1

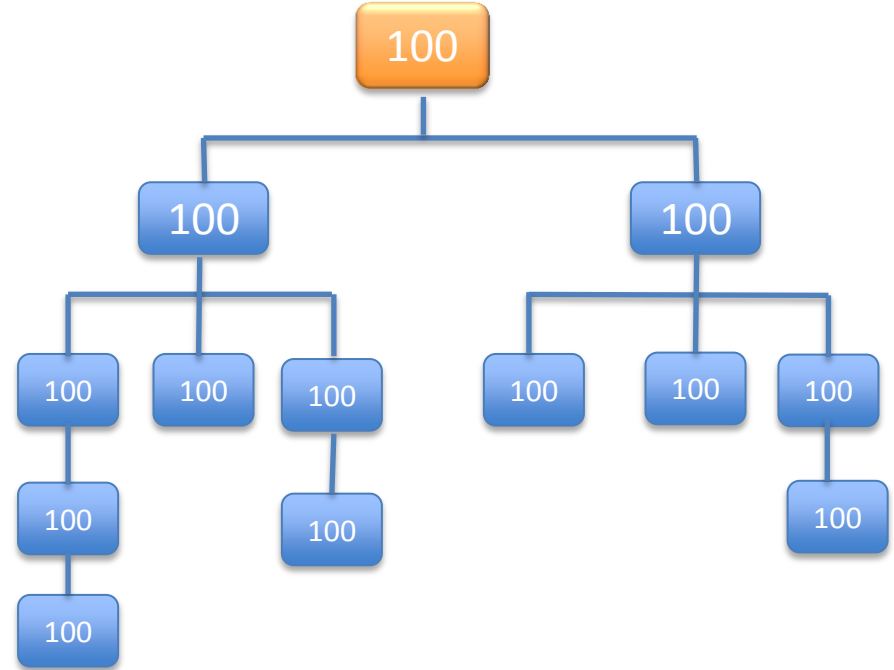

Ветвь 1

Ветвь 2



Квалифицированный
на PayGate 2

PayGate 1

$$300+300+300=900$$

$$900-200=700$$

$$700*5\%=35 \text{ y.e.}$$

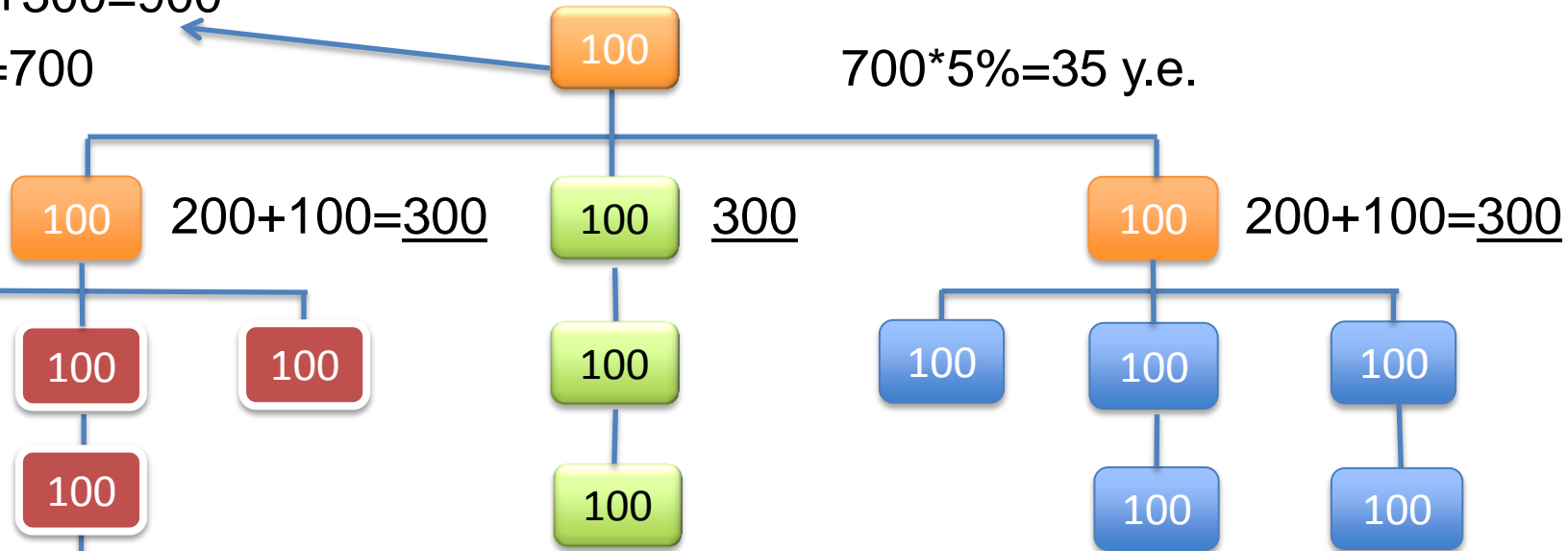

$$200+100=300$$

$$300$$

$$200+100=300$$

$$800-200=600$$

$$600*5\%=30 \text{ y.e.}$$

$$500-200=300$$

$$300*5\%=15 \text{ y.e.}$$



PayGate 2

$$900 + 300 + 600 = 1800$$

$$1800 - 700 = 1100$$

$$1100 * 7\% = 77 \text{ y.e.}$$

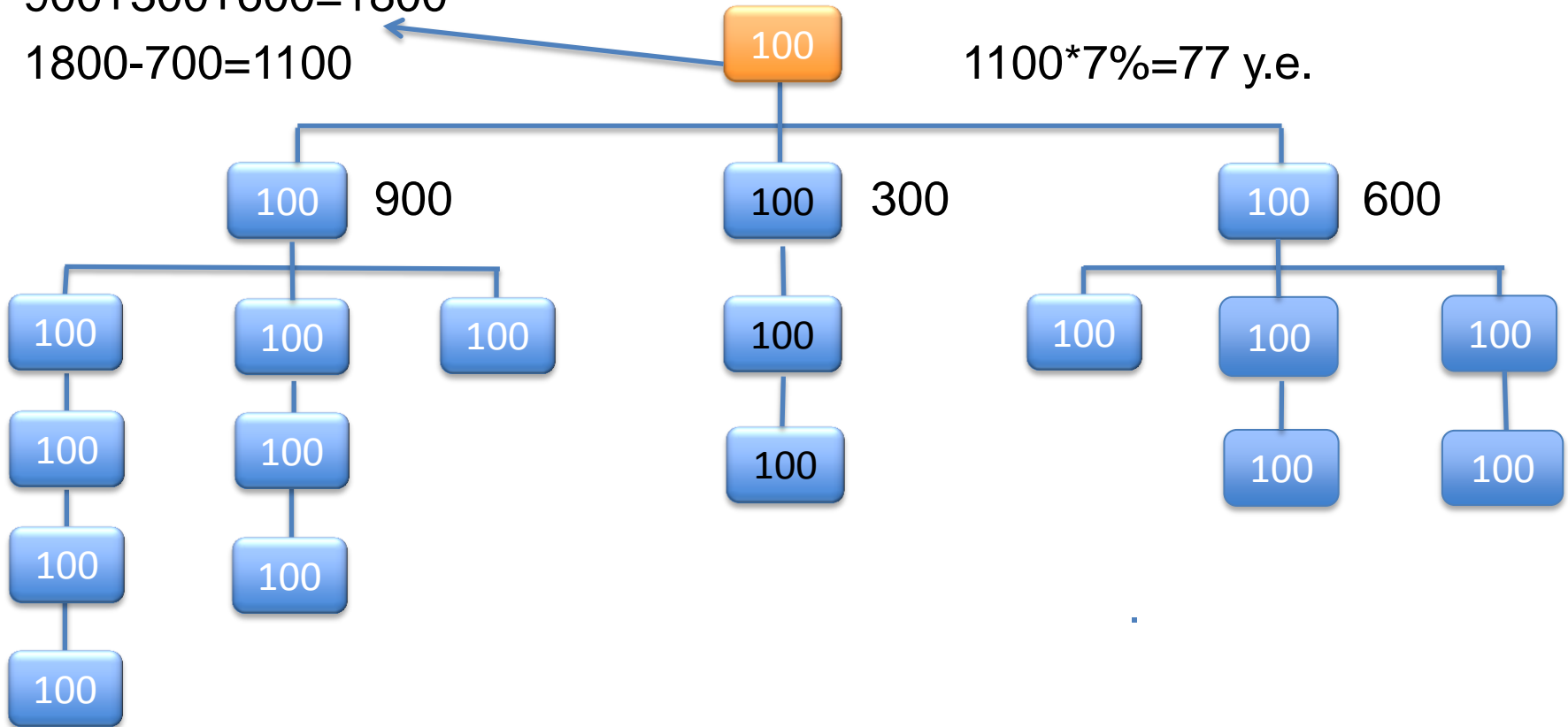

На какое количество уровней PayGate может квалифицироваться дистрибьютор?

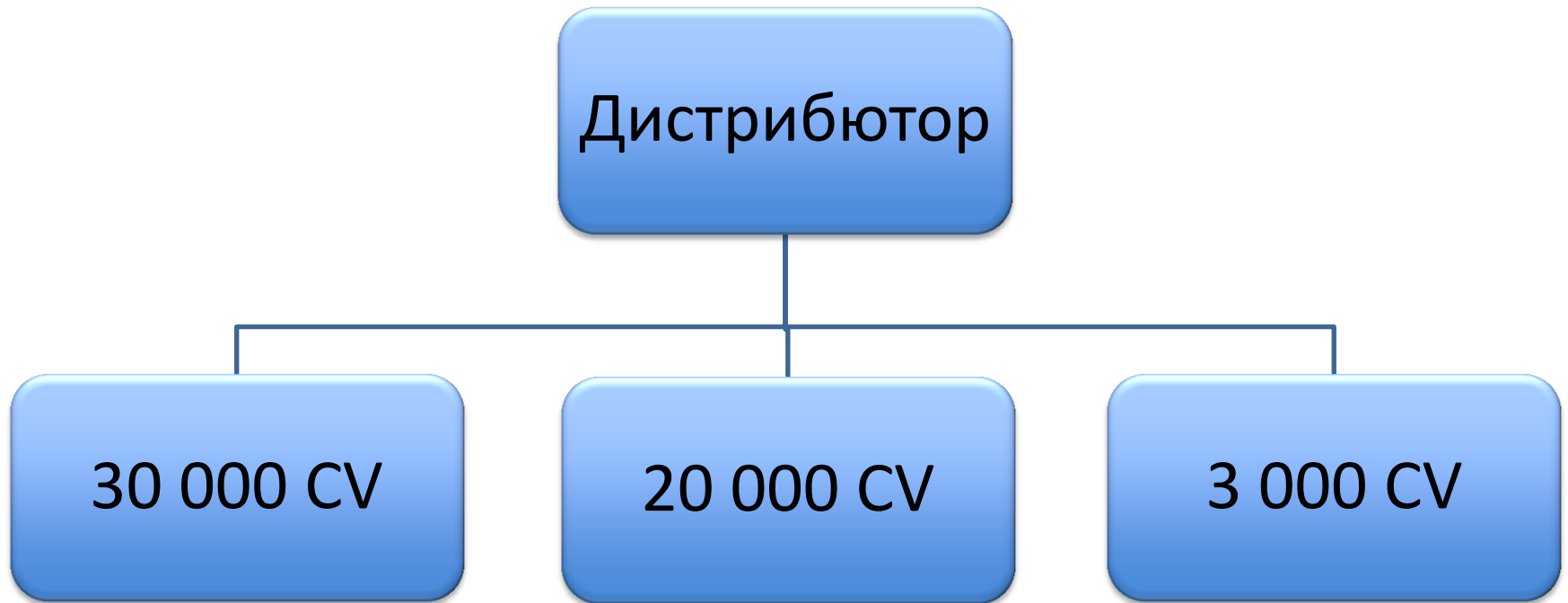

GENERATION CHECK MATCH

Generation Check Match (*Бонус за соответствие поколений*) является вознаграждением за развитие лидеров в вашей организации.

Данный бонус рассчитывается на основе объемов в вашем Спонсорском дереве и выплачивается ежемесячно



GENERATION CHECK MATCH

Проценты, которые выплачиваются из каждого поколения

Поколения, из которых вы получаете выплаты	Sapphire	Ruby	Emerald	Diamond	Blue Diamond	Green (Зеленый бриллиант)	Purple (Пурпурный бриллиант)	Red (Красный бриллиант)	Dвойной красный бриллиант
	Сапфир	Рубин	Изумруд	Бриллиант	Синий Бриллиант				
1	15%	15%	15%	15%	15%	15%	15%	15%	15%
2	10%	10%	10%	10%	10%	10%	10%	10%	10%
3		10%	10%	10%	10%	10%	10%	10%	10%
4			5%	5%	5%	5%	5%	5%	5%
5				5%	5%	5%	5%	5%	5%
6					4%	4%	4%	4%	4%
7						3%	3%	3%	3%
8							2%	2%	2%
9								1%	1%



GENERATION CHECK MATCH

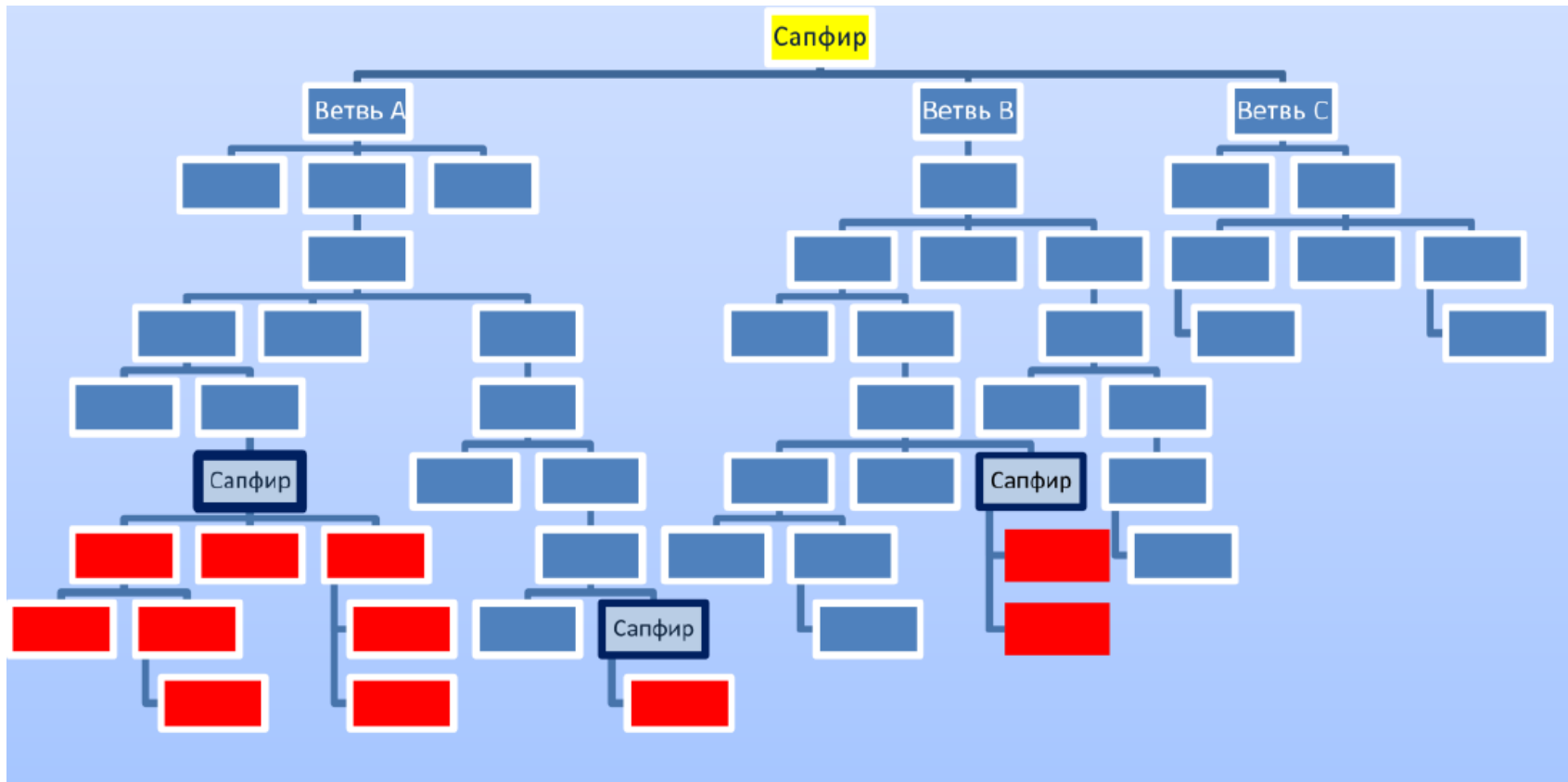

БОНУС ЗА РАНГ (RANK BONUS)

	Размер бонуса (долл. США)	Размер бонуса (грн)	Что мне необходимо сделать, чтобы квалифицироваться на получение данного бонуса?
Изумруд (Emerald)	5,000	41 500	Оплачиваться в ранге Изумруд в любые два месяца своей карьеры
Голубой бриллиант (Blue Diamond)	25,000	207 500	Оплачиваться в ранге Голубой бриллиант в любые три месяца своей карьеры
Пурпурный бриллиант (Purple)	100,000	830 000	Оплачиваться в ранге Пурпурный бриллиант в любые три месяца своей карьеры
Двойной красный бриллиант (Double Red)	500,000	4 150 000	Оплачиваться в ранге Двойной красный бриллиант в любые три месяца своей карьеры



ЛИДЕРСКИЙ ПУЛ

Если вы оплачиваетесь как Бриллиант в текущем месяце и в любом из двух предыдущих месяцев, вы получите право на долю в ежемесячном пуле «Бриллиант». Ежемесячный пул «Бриллиант» состоит из 1,5% глобального объёма CV.



ЛИДЕРСКИЙ ПУЛ

Если вы оплачиваетесь как Красный бриллиант в текущем месяце и в любом из двух предыдущих месяцев, вы получите право на долю в ежемесячном пуле

«Красный бриллиант».

Ежемесячный пул «Красный бриллиант» состоит из 0,5% глобального объёма CV.





Kyäni's Lucrative Compensation Plan

Kyäni's Compensation Plan is successful, innovative, and lucrative. Its industry-shattering Generation Check Match, PayGate Accumulator, Kyäni "Drive Your Dream Car Program," and many other bonuses allow you to create a lifestyle of wealth and freedom. Kyäni's profitable Compensation Plan provides you with the income you need to take care of your bills today and achieve your dreams tomorrow.

Team Bonus

Paid weekly. Based on the SV from Product Pack, your Rank and your proximity to the new distributor.

PayGate Accumulator

Calculates residual income. Accumulates volume flowing upward.

Generation Check Match

Qualify to earn a percent of every PayGate check in your earned generations.

All Ranks

Customer Bonus
Retail Bonus
Customer Pool

	Jade	Pearl	Sapphire	Ruby	Emerald	Diamond	Blue Diamond	Green Diamond	Purple Diamond	Red Diamond	Double Red Diamond	Black Diamond	Double Black Diamond
Personal Volume (QV)	100	100	100	100	100	100	100	100	100	100	100	100	100
Group Volume (QV)	2,000	5,000	10,000	25,000	50,000	100,000	250,000	500,000	1,000,000	2,000,000	4,000,000	10,000,000	25,000,000
Vol. outside largest leg	800	2,000	4,000	10,000	20,000	40,000	100,000	200,000	400,000	800,000	1,600,000	4,000,000	10,000,000
Vol. outside 2 largest legs			500	1,250	2,500	5,000	12,500	25,000	50,000	100,000	200,000	500,000	1,250,000
*Average Monthly Earnings	\$255	\$756	\$2,115	\$4,611	\$9,010	\$15,373	Additional figures available in your Back Office.						

*Average income is based on US Kyäni distributors who achieved rank and placed a qualifying order as required by the Kyäni Global Compensation plan. The examples and illustrations contained herein are for educational purposes only, and are not to be relied on, interpreted or construed as a warranty or guaranty by Kyäni that all Kyäni distributors will achieve the results contained herein. Individual results will vary by Distributor. Your earnings based on your participation in the Kyäni Global Compensation Plan will be based on many factors including your individual skills and abilities, hours worked and market conditions.

СПАСИБО ЗА ВНИМАНИЕ!



Kyäni
EXPERIENCE MORE